

CENA PROJEKTU 1 500,00 zł



ZAMÓW PROJEKT



801 080 991

dom.pl



CHARAKTERYSTYKA DOMU

AC Amelka - Dom parterowy, niepodpiwniczony, przeznaczony dla 2-3-osobowej rodziny. Posiada prostą konstrukcję i przejrzysty układ funkcjonalny. Jego strefę dzienną stanowi duży pokój, z którego można dostać się do kuchni i na taras. Strefa nocna to dwie sypialnie i łazienka mieszcząca kocioł c.o. Wiatę garażową można zabudować i uzyskać garaż.

PARAMETRY DOMU

Typ zabudowy:	parterowy
Pow. zabudowy:	140,40 m ²
Pow. użytkowa:	75,31 m ²
Kubatura:	214,82 m ³
Kąt nachylenia dachu:	20,00 °
Min. szerokość działki:	22,80 m
Min. długość działki:	18,00 m
Wysokość budynku:	5,44 m
Liczba pokoi:	2
Pow. dachu:	197,00 m ²
Szerokość budynku:	15,10 m
Długość budynku:	10,00 m

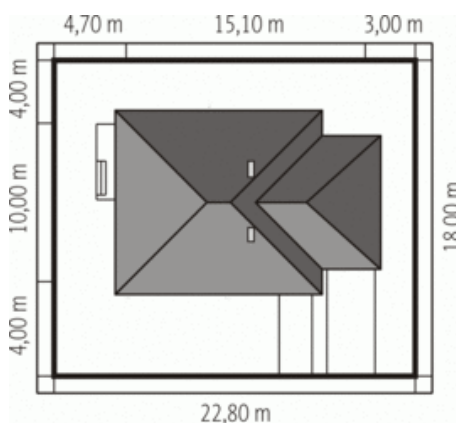

AC Amelka - odbicie lustrzane

AUTOR PROJEKTU:

Pracownia Projektowa Archipelag

