

CENA PROJEKTU 2 100,00 zł



ZAMÓW PROJEKT



801 090 030

dom.pl



## CHARAKTERYSTYKA DOMU

Dom parterowy z możliwością podpiwniczenia. Przeznaczony dla 4-5-osobowej rodziny. Zwarta, zgrabna bryła z dużą ilością okien sprawia, że dom wyróżnia przytulny i słoneczny charakter. Urok kameralnego dworku podkreśla reprezentacyjna strefa wejściowa, zaakcentowana ozdobnymi kolumnami. Dużym atutem "Jagódki" jest czytelny podział funkcjonalny. Na parterze zaplanowano komfortową strefę dzienną - kuchnię, połączoną z salonem. Strefę nocną tworzą cztery sypialnie oraz dwie łazienki. Dodatkowo przewidziano miejsce na funkcjonalne pomieszczenie gospodarcze. "Jagódka" idealnie spełni oczekiwania miłośników eleganckiej formy i tradycyjnego wdzięku.

## Parter



## TECHNOLOGIA WYKONANIA

Dach:	1
Strop:	1
Ściany:	2

## PARAMETRY DOMU

Typ zabudowy:	parterowy
Pow. zabudowy:	148,50 m <sup>2</sup>
Pow. użytkowa:	110,42 m <sup>2</sup>
Kubatura:	314,08 m <sup>3</sup>
Kąt nachylenia dachu:	25,00 °
Min. szerokość działki:	20,20 m
Min. długość działki:	20,40 m
Wysokość budynku:	5,76 m
Liczba pokoi:	5
Pow. dachu:	195,00 m <sup>2</sup>

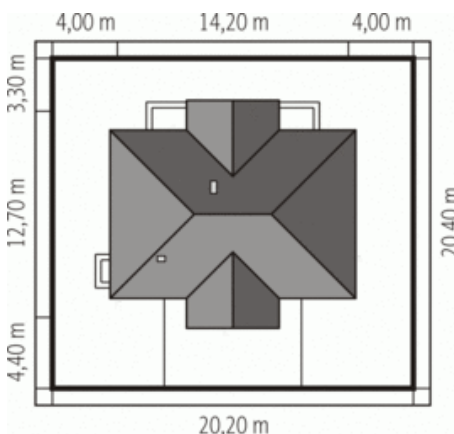

## DOM AF1-14 (AC Jagódka) - odbicie lustrzane



## AUTOR PROJEKTU:

Pracownia Projektowa Archipelag