

CENA PROJEKTU 1 950,00 zł



ZAMÓW PROJEKT



801 090 030

dom.pl



CHARAKTERYSTYKA DOMU

Dom jednorodzinny z poddaszem użytkowym przeznaczony dla 4-5 osobowej rodziny. Na parterze znajduje się obszerny salon połączony z jadalnią, kuchnia z dostępem do spiżarni, wc, kotłownia połączona z garażem oraz dodatkowy pokój. W projekcie zrezygnowano z tradycyjnej klatki schodowej, schody są otwarte na salon co wzmacnia dodatkowo poczucie przestrzeni i nie zwiększa niepotrzebnie komunikacji. Blisko garażu wygospodarowano pomieszczenie gospodarcze z dostępem z zewnątrz. Na piętrze zlokalizowano część nocną. Projekt zapewnia maksymalne wykorzystanie przestrzeni. Do dyspozycji mieszkańców są 3 obszerne i ustawne pokoje, każdy z własną garderobą, oraz przestronna, jasna łazienka połączona z pralnią.

Parter

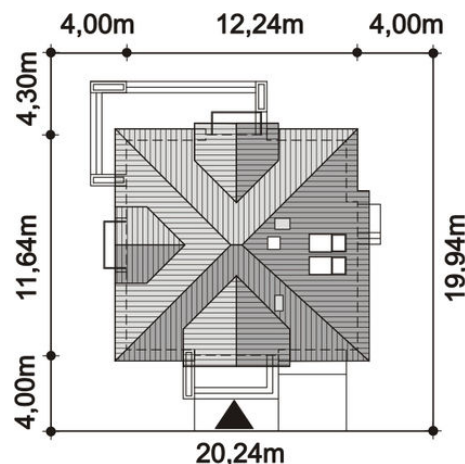
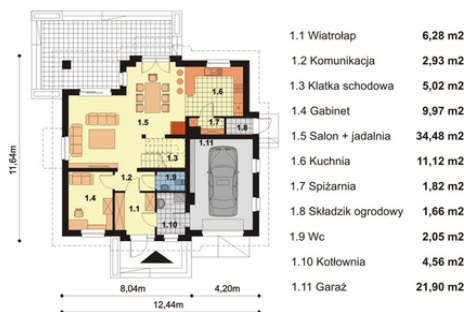

TECHNOLOGIA WYKONANIA

Dach: 3
Strop: 1
Schody: drewniane
Ściany: 2

PARAMETRY DOMU

Typ zabudowy: z poddaszem
Pow. całkowita: 265,46 m²
Pow. zabudowy: 135,97 m²
Pow. użytkowa: 146,28 m²
Kubatura: 818,57 m³
Kąt nachylenia dachu: 40°
Min. szerokość działki: 20,24 m
Min. długość działki: 19,94 m

Poddasze

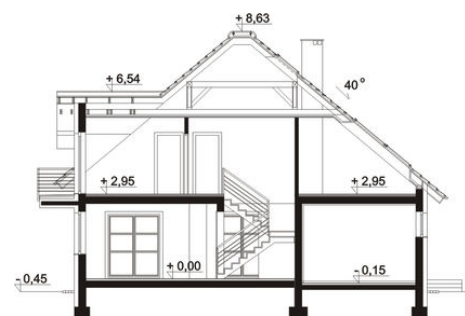
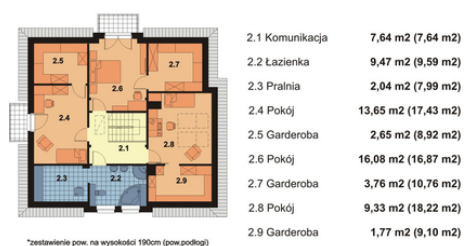

AUTOR PROJEKTU:

ARCHIPORTAL-Biuro Projektowe Katarzyna Maciejewska

