

CENA PROJEKTU 2 200,00 zł



ZAMÓW PROJEKT



801 090 030

dom.pl



CHARAKTERYSTYKA DOMU

Dom parterowy, niepodpiwniczony, przeznaczony dla czteroosobowej rodziny. Ściany zewnętrzne jednowarstwowe murowane z bloczków Ytong, fundamenty betonowe, konstrukcja dachu drewniana, dach kryty blachą. Wykończenie ścian okładziną kamienną, klinkierem i tynkiem. Cyrkulacyjny układ komunikacji wewnątrz budynku pozwala na swobodny przepływ przestrzeni, a konstrukcja sufitu, który jest mocowany do więźby dachowej optycznie powiększa tę przestrzeń. Kuchnia i łazienka doświetlone są przez okna połaciowe. Budynek posiada duży, częściowo zadaszony taras. Do budynku mieszkalnego dołączany jest projekt garażu dwustanowiskowego utrzymany w charakterze budynku.

Parter



1. wiatroap	3,6 m ²
2. pralnia, c.o.	9,0 m ²
3. hol	10,5 m ²
4. sypialnia	1,3 m ²
5. jadalnia	14,8 m ²
6. kuchnia	6,7 m ²
7. łazienka	5,9 m ²
8. pokój	13,4 m ²
9. pokój	13,9 m ²
10. pokój	13,2 m ²
11. przedszkole	6,0 m ²
12. salon	28,5 m ²
13. garderoba	9,1 m ²
14. łazienka	3,5 m ²



TECHNOLOGIA WYKONANIA

Ściany: Ytong

PARAMETRY DOMU

Typ zabudowy:	parterowy
Pow. całkowita:	168,80 m ²
Pow. zabudowy:	275,90 m ²
Pow. użytkowa:	139,10 m ²
Kubatura:	602,00 m ³
Kąt nachylenia dachu:	15°
Min. szerokość działki:	25,70 m
Min. długość działki:	22,00 m
Wysokość budynku:	4,70 m

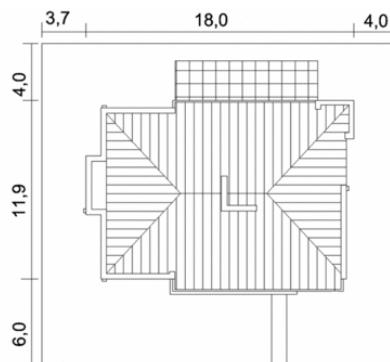

DOM OT1-02 (OT Sierra 2) - odbicie lustrzane

AUTOR PROJEKTU:

IN/OUT Pracownia Projektowa Tomasz Arendarski

